

## INFORME DE GESTIÓN CONTRATO A HONORARIOS

<b>NOMBRE</b>	: Alberto Simón Vera Uribe	
<b>PERIODO QUE INFORMA:</b>	Febrero de 2024	
<b>Nº DE BOLETA</b>	: 60.	<b>MONTO BRUTO</b> : \$604.465
<b>PROGRAMA</b>	: Programa Comunitario para "Personas en situación calle".	
<b>ITEM</b>	: 215.21.04.004.001	<b>CENTRO DE COSTO:</b> 04.06.70.08
<b>CARGO</b>	: Profesional de apoyo 2	
<b>FUNCIONES (según contrato):</b>		
<b>1.- PROFESIONAL DE APOYO 2</b>		
<ol style="list-style-type: none"> <li>1. Apoyar el cumplimiento de los objetivos del programa.</li> <li>2. Participar en las reuniones de planificación, evaluación y atención según determine la jefatura del Departamento.</li> <li>3. Apoyo al seguimiento de los planes, programas o líneas de intervención en el territorio.</li> <li>4. Atención y orientación permanente a las organizaciones, como también apoyo en la actualización de información relacionada a los usuarios y organizaciones vinculadas al programa.</li> <li>5. Recepcionar y derivar oportunamente a las redes pertinentes.</li> <li>6. Ejecutar plan de trabajo dirigidos a los usuarios, vinculados a los objetivos del programa.</li> <li>7. Difundir a la comunidad información sobre las características y beneficios del programa.</li> <li>8. Apoyar en la generación de agenda territorial de las diversas áreas del programa y coordinación intersectorial.</li> <li>9. Apoyo en postulación a proyectos con fondos municipales y/o del Gobierno Central.</li> <li>10. Participación en jornadas de capacitación que fortalezcan el desarrollo del programa e institucional.</li> <li>11. Apoyo en la ejecución de las actividades y metas asociadas al programa.</li> <li>12. Participar de las actividades y tareas requeridas por la Dirección de Desarrollo Comunitario.</li> </ol>		

Actividades del mes

N°	Descripción	Medio verificador
1	Operativo de levantamiento, Zona Sur	Fotografía
2	Operativo de levantamiento, Zona Norte	Fotografía
3	Operativo de levantamiento, Zona Sur	Fotografía
4	Operativo de levantamiento, Zona Norte	Fotografía
5	Operativo de levantamiento, Zona Norte	Fotografía
6	Operativo de levantamiento, Zona Norte	Fotografía
7	Operativo de levantamiento, Zona Sur	Fotografía
8	Operativo de levantamiento, Zona Sur	Fotografía
9	Operativo de levantamiento, Zona Norte	Fotografía
10	Operativo de levantamiento, Zona Sur	Fotografía
11	Labores administrativas	Fotografía
12	Confección ruta de levantamiento	Fotografía
13	Apoyo Albergue Municipal Recoleta	Fotografía
14	Operativo de levantamiento, Zona Sur	Fotografía
15	Apoyo Albergue Municipal Recoleta	Fotografía
16	Acompañamiento a dupla psicosocial en visita rescate social	Fotografía
17	Operativo de levantamiento, Zona Sur	Fotografía
18	Operativo de levantamiento, Zona Norte	Fotografía

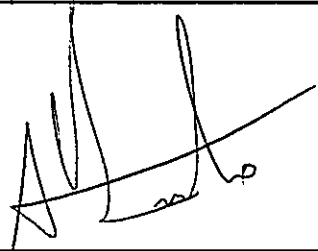

Firmar funcionario



Firma jefe directo

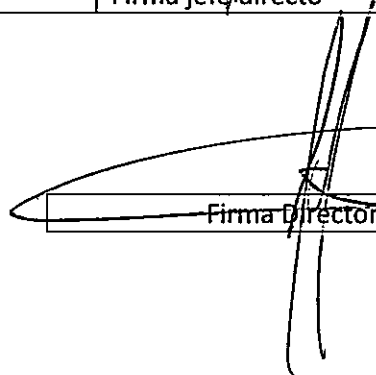

Jefe departamento

Firma Director

